

A rebiteira manual permite a fixação de rebites cegos em aço, aço inoxidável e alumínio com diâmetros de 3,2, 4,0, 4,8, 6,0 e 6,4 mm. Foi especialmente concebido e adaptado para utilização na oficina.

SUAS VANTAGENS

- Para a instalação de rebites cegos em aço, alumínio e aço inoxidável com diâmetros de 3,2, 4,0, 4,8, 6,0 e 6,4 mm.
- 5 extremidades fornecidas com o rebiteira e guardadas num compartimento dedicado
- Coletor de haste incluído.
- Braço dimensionado para limitar o esforço do usuário.
- Modelo de teste de diâmetro de rebite incluído na rebiteadora.
- Sem manutenção.

DIMENSÕES / PESO

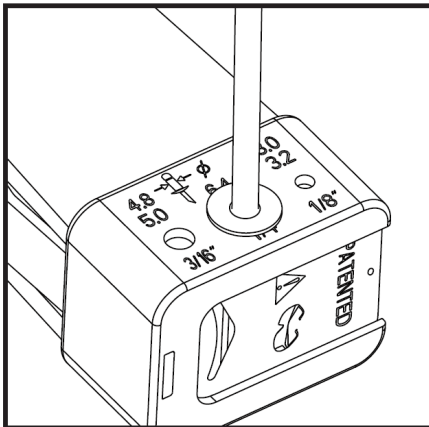

Medidor do diâmetro do rebite

REBITES

Capacidade de rebitagem

| Diâmetro | Material | | |
|----------------|----------|-----|------------------|
| | Alumínio | Aço | Aços inoxidáveis |
| Ø 3.0 / 3.2 mm | ● | ● | ● |
| Ø 4 mm | ● | ● | ● |
| Ø 4.8 / 5.0 mm | ● | ● | ● |
| Ø 6.0 mm | ● | ● | ● |
| Ø 6.4 mm | ● | ● | ● |
| Ø 4.8 / 5.0 mm | ● | ● | ● |
| Ø 6.4 mm | ● | ● | ● |



Incluído

Extremidades para rebites
Ø 3.2, 4.0, 4.8, 6.0, 6.4 mm



Compartimento de armazenamento para extremidades