



GYTECH 750

- FR** 2 - 6 / 29
- EN** 7 - 10 / 29
- ES** 11 - 14 / 29
- DE** 15 - 19 / 29
- NL** 20 - 23 / 29
- IT** 24 - 28 / 29

POUR VOTRE SECURITE

Ce manuel d'utilisation comprend des indications sur le fonctionnement de votre appareil et de nombreuses précautions à suivre pour votre sécurité. Merci de le lire attentivement avant première utilisation et de le conserver soigneusement pour toute relecture future.

DESCRIPTION GÉNÉRALE

GYSTECH 750 a été développé pour recharger la plupart des batteries au plomb sans entretien, couramment utilisées pour les motos, quads, jet ski, tondeuses et pour de nombreux autres véhicules. Ces batteries peuvent être de plusieurs types ex: liquides (Electrolyte liquide), GEL (électrolyte gélifié), AGM (électrolyte gélifié). Il a été conçu pour la recharge et la maintenance des batteries 6/12V de 1,2 Ah à 20 Ah. Le chargeur détecte une batterie dont la tension est supérieure à 7.8 V.

SÉCURITE

- Ne pas tenter de recharger des piles ou batteries non rechargeables.
- Ne pas utiliser pour alimenter en basse tension des appareils électriques.
- Approprié pour un usage en intérieur.
- Ne pas couvrir le chargeur pendant l'utilisation.
- Le chargeur doit être placé de façon telle que la fiche de prise de courant soit accessible.
- Respecter le calibre du fusible indiqué sur le chargeur.
- Si le câble d'alimentation est endommagé, il doit être remplacé par le fabricant, son service après-vente ou une personne de qualification similaire afin d'éviter un danger.
- Avant la charge lire les instructions. Déconnecter l'alimentation avant de brancher ou de débrancher les connexions sur la batterie. **Mise en garde** : Gaz explosif, éviter les flammes et les étincelles. Assurer une aération suffisante pendant la charge.
- La charge doit être effectuée dans un local abrité, suffisamment aéré ou spécialement aménagé.
- Produit faisant l'objet d'une collecte sélective. Ne pas jeter dans une poubelle domestique.
- Cet appareil n'est pas prévu pour être utilisé par des personnes (y compris les enfants) dont les capacités physiques, sensorielles ou mentales sont réduites, ou des personnes dénuées d'expérience ou de connaissance, sauf si elles ont pu bénéficier, par l'intermédiaire d'une personne responsable de leur sécurité, d'une surveillance ou d'instructions préalables concernant l'utilisation de l'appareil.
- Il convient de surveiller les enfants pour s'assurer qu'ils ne jouent pas avec l'appareil.

a) Indications:

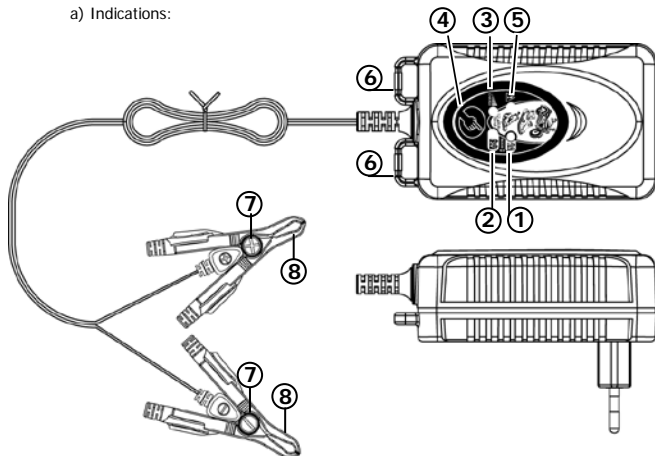



b) Description des accessoires

N°	Voyant	Description
1		"Mode 1" batterie 6V (7.2V/750mA)
2		"Mode 2" batterie 12V (14.4V/750mA)
3		Voyant rouge En cours de charge
3		Voyant vert Charge terminée
3		Voyant rouge clignotant Erreur
4		Bouton de sélection
5		Voyant rouge Erreur de polarité

6	Support pince
7	Câble de connexion cosses : borne "+" (rouge) avec cosse borne "-" (noir) avec cosse
8	Pince de charge borne "+"
8	Pince de charge borne "-"

TYPE DE BATTERIES & REGLAGES

Les recommandations suivantes sont indicatives. Pour plus de précisions, veuillez vous référer aux instructions du fabricant de votre batterie.

	Mode 7.2 V /750 mA Ce mode est adapté les batteries liquide ou sans entretien et pour la plupart des batteries GEL. de 1,2 à 20 AH
	Mode 14.4 V/750 mA Ce mode est adapté les batteries liquide ou sans entretien et pour la plupart des batteries GEL de 1,2 à 20 AH

CHARGE

Avant tout branchement/débranchement, le chargeur doit être déconnecté de la prise secteur.

- ❶ Charge d'une batterie installée sur le véhicule
 - a- Vérifier la polarité des bornes de la batterie. La borne positive ("+") est habituellement plus large que la borne négative.
 - b- Identifier la borne de la batterie connectée au châssis du véhicule (masse). Habituellement, c'est la borne négative.
 - c- Charger une batterie avec la masse à la borne négative:
 - Vérifier que le câble noir (connecté à la borne "-") n'ait aucun contact avec toute canalisation combustible ou avec la batterie.
 - Connecter le câble rouge ("+") à la borne positive de la batterie ("+") et le cordon noir ("-") au châssis du véhicule.
 - d- Charger une batterie avec la terre à la borne positive:
 - Vérifier que le câble rouge (connecté à la borne "+") n'ait aucun contact avec toute canalisation combustible ou avec la batterie.
 - Connecter la câble noir à la borne négative et le câble rouge ("+") au châssis du véhicule.
- ❷ Charger une batterie non connectée au véhicule.
Connecter le câble rouge ("+") à la borne positive ("+") de la batterie et le câble noir ("-") à la borne négative ("-").
- ❸ Branchement grâce aux câbles cosses (acc. n°12 et 13)
 - 1- connecter le câble cosse rouge sur la borne positive de la batterie
 - 2- connecter le câble cosse noir sur la borne négative de la batterie.

Après la charge, débrancher le chargeur de batterie de l'alimentation réseau, puis retirer la connexion du châssis et enfin la connexion de la batterie dans cet ordre.

SÉLECTION DU MODE DE CHARGE

Après raccordement à la prise d'alimentation, Sélectionner votre mode de charge à l'aide du bouton. 

En fin de charge, si la batterie est toujours connectée, le chargeur effectuera une charge d'entretien même si l'utilisateur change de mode. Cette protection évite d'endommager la batterie.

MODE 1 (7.2/750mA)



Sélectionner grâce au bouton  le Mode 1.

Le voyant  s'allume. Si aucun mode suivant n'est activé, le système électronique démarrera automatiquement la charge (750mA \pm 10%). La charge est signalée par le voyant rouge "Charge".

Pendant toute la charge ce voyant rouge restera allumé jusqu'à ce que la batterie soit rechargée (7.2V \pm 0.25V). La fin de charge est indiquée par le voyant vert "charge". 

MODE 2 (14.4/750mA)



Sélectionner grâce au bouton  le Mode 2.

Le voyant suivant s'allume . Si aucun mode suivant n'est activé, le système électronique démarrera automatiquement la charge (750mA \pm 10%). La charge est signalée par le voyant rouge "Charge". 

Pendant toute la charge ce voyant restera allumé jusqu'à ce que la batterie soit rechargée (14.4V \pm 0.25V). La fin de charge est indiquée par le voyant "charge" vert. 

PROTECTIONS

En cas de problème, le chargeur se met automatiquement en protection. Afin d'éviter d'endommager la batterie et le chargeur, le système restera dans cette position jusqu'à ce que l'utilisateur intervienne.

Problèmes	Causes	Remèdes
Voyant charge  rouge clignotant	<ul style="list-style-type: none"> ▪ Court circuit ▪ Circuit ouvert ▪ Tension batterie $< 3.75V \pm 0.25V$ (pour batt. 6V) $< 7.5V \pm 0.25V$ (pour batt. 12V) Mode charge erroné : (12V au lieu de 6V)	1- Vérifier qu'il n'y a pas de perte de courant dans le circuit du véhicule 2- Vérifier que les pinces soient bien connectées 3- Après ces corrections, si le voyant reste allumé, la batterie sulfatée ou détériorée est sans doute à remplacer
Voyant  et allumé	Inversion de polarité	Vérifier que les pinces soient bien connectées

PROTECTION THERMIQUE

Le Gystech 750 est contrôlé par un capteur de température. Durant toute la charge, si le chargeur devient trop chaud, la puissance délivrée est automatiquement réduite afin de le préserver de tout dommage. Le chargeur bascule ainsi en charge d'entretien (floating). Lorsque que la température ambiante devient acceptable, Gystech 750 reprendra sa charge normale.

TEMPS DE CHARGE

Capacité Batterie (Ah)	Temps de charge de 20 % à 80% (heures)
2	Charge 1H30 + charge d'entretien
8	Charge 7H + charge d'entretien
20	Charge 16H + charge d'entretien

DÉCLARATION DE CONFORMITÉ

La société GYS atteste que le chargeur décrit dans ce manuel est fabriqué conformément aux exigences des directives européennes suivantes :

- Directive basse tension: 2006/95/CE - 12/12/2006
- Directive CEM : 2004/108/CE - 15/12/2004

Ils sont pour cela conformes aux normes harmonisées :

- EN60335-1 - EN60335-2-29 – EN55014-1 - EN55014-2 – EN61000-3-2
- EN61000-3-3 – EN62233.

Le marquage CE a été apposé en 2016.

CONDITIONS DE GARANTIE

La garantie couvre tous défauts ou vices de fabrication pendant 1 an, à compter de la date d'achat (pièces et main d'oeuvre).

La garantie ne couvre pas :

- Toutes autres avaries dues au transport.
- L'usure normale des pièces (Ex. : câbles, pinces, etc.).
- Les incidents dus à un mauvais usage (erreur d'alimentation, chute, démontage).
- Les pannes liées à l'environnement (pollution, rouille, poussière).

En cas de panne, retourner l'appareil à votre distributeur, en y joignant :

- un justificatif d'achat daté (ticket de sortie de caisse, facture....)
- une note explicative de la panne.

FOR YOUR SAFETY

This manual contains important safety and operating instructions. Read this manual carefully before using the charger for the first time and keep the manual in a safe place for future reference.

PRODUCT FEATURE

GYSTECH 750 is designed for charging a variety of SLA (sealed lead acid) batteries, widely used in motorbikes, Quads, Jet Skis, Lawnmowers and several other vehicles. The batteries may be of various types i.e. WET/Flooded (Liquid Electrolyte), GEL (Gelatin type Electrolyte, absorbed into the plates), AGM (Absorbed Glass Mat) batteries. Gystech charges 6/12V batteries from 1.2 Ah to 20Ah. The charger detects a battery with a voltage above 7.8 V.

SAFETY INFORMATION





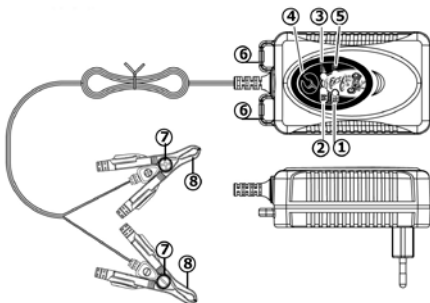

- Do not use it for any other purposes.
- Do not attempt to charge non rechargeable batteries.
- Suitable for use indoors.
- Respect the rating of the fuse, which is indicated on the charger.
- Do not cover the charger while charging.
- The charger must be placed in such a way that the socket is accessible.
- Follow fuse size/type indicated on the charger.
- If the power supply cable is damaged it must be replaced by the manufacturer, its after-sales department or by a qualified person in order to avoid danger.
- Before the charge, read the instructions. Disconnect the power supply before plugging or un-plugging connexions on the battery. **Warning** : Explosive gas, avoid flames and sparks. Insure a sufficient aeration while charging.
- Charging should be carried out in a well-ventilated, weather protected facility.
- Separate collection required. Do not throw in a domestic dustbin.
- This device is not intended for use by persons (including children) with reduced physical or mental capabilities, or lack of experience and knowledge, unless they have been given by a person responsible for their safety, supervision or instructions concerning the use of the device.
- Children should not play with the device.

EQUIPMENT DESCRIPTION

a) Indication:





b) Component Description

N°	State	Description
1		Mode 1 – 6v battery (7.2V/750mA)
2		Mode 2 – 12v battery (14.4V/750mA)
3		Red indicator "Charging in progress"
3		Green indicator "Fully charged"
3		Red flashing indicator Fault
4		"Mode" selection button
5		Red indicator Incorrect polarity
6	Clamp holder	
7	Lug connection cable - "+" Pole with ring terminal (red) - "-" Pole with ring terminal (black)	
8	"+" Pole quick clamp (red)	
8	"-" Pole quick clamp (black)	

BATTERY TYPE & SETTINGS

The following recommendations should only be referred to as guidelines. For precise details, you must refer to battery manufacturer for instructions.

	Mode 7.2V /750mA This mode is suitable for 6V liquid batteries or without maintenance and for most GEL batteries from 1.2 to 20 AH.
	Mode 14.4V/750mA This mode is suitable for 12V liquid batteries or without maintenance and for most GEL batteries from 1.2 to 20 AH.

CHARGING

Before connecting or disconnecting the battery leads, the power cord should be removed from the mains.

- 1 Charging of a permanently installed battery in a vehicle
 - a- Check polarity of battery post. A positive ("+") battery post usually has a larger diameter than a negative ("-") post.
 - b- Identify the pole of battery which is connected to the chassis (earth). Normally the negative terminal is connected to the chassis.
 - c- Charging of negative earthed battery:

- Make sure the black wire ("-" pole connection) has not contact with the fuel line or the battery.
- Connect the red wire ("+" to the positive ("+") pole of the battery and the black wire ("-") to the vehicle chassis.

d- Charging of positive earthed battery:

- Make sure the red wire ("+" pole connection) has no contact with the fuel line or the battery.
- Connect the black wire ("-") to the negative ("-") pole of the battery and the red wire ("+" to the vehicle chassis.

② Charging of a battery not connected to a vehicle

Connect the red wire ("+" to the positive ("+") pole of the battery and the black wire ("-") to the negative ("-") pole.

③ Connection to the vehicle battery (cable with eyelet terminals=accessories n°12-13)

- connect the red cable to the positive battery's pole.
- connect the black cable to the negative battery's pole.







After charging, disconnected the battery charger from supply mains. Then remove the chassis connection and the battery connection, in this order.

SELECT CHARGING MODE



After connection to the power supply, Select your charging mode with the button .



After a full charge, if battery is not disconnected from the charger, it remains in float charge mode, even if user switches it over to another mode. This protects battery from being damaged.

MODE 1 (7.2V/750mA)

Press the selection button  to select Mode 1. LED display  will light up. If no further process is activated, the electronic system will automatically start the charging process with the red LED displaying  and charging starts with a current of 750mA $\pm 10\%$. If this procedure runs smoothly, the red LED display  will remain on during the entire charging process, until battery is fully charged up to 7.2V ± 0.25 V. At this stage red LED display  will turn off and green LED display  will turn on.



MODE 2 (14.4V/750mA)

Press the selection button  to select Mode 2. The corresponding LED display  will light up. If no further process is activated, the electronic system will automatically start the charging process with the red LED displaying  and charging starts with a current of 750mA $\pm 10\%$.

If this procedure runs smoothly, the red LED display  will remain on during the entire charging process, until battery is fully charged up to 14.4V ± 0.25 V. At this stage LED display  will turn off and green LED display  will turn on.

PROTECTIONS

In case of problem, the charger automatically switches on protection. To avoid damaging the battery and the charger, the system will remain in that position until action of the user.

Problem	Causes	Solutions
Flashing red charging indicator 	Short circuit Circuit open Battery voltage $<3.75V \pm 0.25V$ (for 6V battery). $<7.5V \pm 0.25V$ (for 12V battery).	- Check that there is no voltage loss in the vehicle circuit. - Check that the clamps are well connected. - After corrections, if the indicator is still on, the sulfated or damaged battery may be replaced.
Indicator  switched on.	Polarity reversal	Check that the clamps are well connected

OVERHEATING PROTECTION

Gystech 750 charger is protected by a thermal sensor. During the charging process, if the charger becomes too hot or due to extreme ambient temperature, the power output is automatically reduced to protect itself from damage. The charger continues to work trickle charge. Charger increases power automatically when the ambient temperature drops.

CHARGING TIME

Battery size (Ah)	Charging time from 20% to 80% Charge(hours)
2	Charge 1H30 + maintenance
8	Charge 7H+ maintenance
20	Charge 16H00 + maintenance

DECLARATION OF COMPLIANCE

The company GYS certifies that the product described on this manual is manufactured in compliance with the requirements of the following European directives :

- Low Voltage Directive : 2006/95/EC - 12/12/2006.
- EMC Directive : 2004/108/EC, 15/12/2004.

It therefore complies with the following harmonized standards :

- EN60335-1 - EN60335-2-29 – EN55014-1 - EN55014-2 – EN61000-3-2
- EN61000-3-3 – EN62233.

CE marking was added in 2016.

PARA SU SEGURIDAD

Este manual contiene instrucciones de seguridad y de operación importantes. Por favor leerlo muy atentamente antes de utilizar el cargador por la primera vez y conservarlo para poder leerlo de nuevo si es necesario.

DESCRIPCIÓN GENERAL

GYSTECH 750 fue concebido para cargar la mayoría de las baterías al plomo sin mantenimiento, comúnmente utilizadas para motos, quads, moto acuática, cortacéspedes o varios otros vehículos. Estas baterías pueden ser de varios tipos : líquido (electrólito líquido), gel (electrólito gelificado), AGM (electrólito gelificado). Fue concebido para la carga de baterías 6V/12V de 1.2Ah a 20Ah. El cargador detecta una batería cuya tensión es superior a 7.8 V.

SEGURIDAD





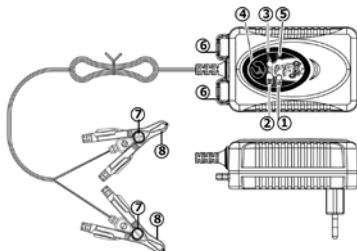

- Nunca tratar de cargar pilas o baterías que no pueden ser cargadas.
- No utilizar para alimentar equipos eléctricos en baja tensión.
- Adecuado para un uso en el interior.
- Nunca cubrir el aparato durante su utilización.
- El cargador debe colocarse de forma que la toma de corriente sea accesible.
- Respete el calibre del fusible indicado en el cargador.
- Si se daña el cable de alimentación, deberá ser reemplazado por el fabricante, su servicio post-venta o una persona cualificada, para evitar todo peligro.
- Lea las instrucciones antes de iniciar la carga. Desconecte la alimentación eléctrica antes de conectar o desconectar las conexiones sobre la batería. **Atención:** Gas explosivo, evite las llamas y las chispas alrededor del aparato. Asegúrese de que haya una aereación suficiente durante la carga.
- La carga de tener lugar en un lugar abrigado, suficientemente ventilado o especialmente acondicionado.
- Este aparato es objeto de una recogida selectiva. No echar en un contenedor domestico.
- Este aparato no está diseñado para ser utilizado por personas cuyas capacidades físicas, sensoriales o mentales estén reducidas, o personas sin experiencia alguna o conocimiento sobre su uso, excepto si lo hacen bajo la vigilancia de una persona responsable que no cumpla lo anterior, o si han seguido las instrucciones previas del aparato.
- Conviene vigilar a los niños para asegurarse de que no juegan con el aparato.

INDICACIONES Y ACCESORIOS

a) Indicación:





b) Descripción de los componentes

N°	State	Description
1		"Modo 1" batería de 6V (7.2V/750mA)
2		"Modo 2" batería de 12V (14.4V/750mA)
3		Indicador rojo "Carga en curso"
3		Indicador verde "Carga completa"
3		Indicador rojo parpadeante Fault
4		Selección del modo
5		Indicador rojo "Inversión de polaridad"
6	Soporte pinza	
7	Cable de conexión terminal - Terminal "+" (rojo) con guardacabo - Terminal "-" (negro) con guardacabo	
8	Pinza de carga terminal "+"	
8	Pinza de carga terminal "-"	

TIPOS DE BATERIAS Y REGLAJES

Las indicaciones siguientes son indicativas. Para más precisiones, lea las instrucciones del fabricante de su batería.

	Mode 7.2V /750mA Este modo es adecuado para las baterías de 6 V con líquido o sin mantenimiento y para la mayoría de las baterías GEL de 1,2 a 20 AH
	Mode 14.4V/750mA Este modo es adecuado para las baterías de 12 V con líquido y para la mayoría de las baterías GEL de 1,2 a 20 AH

CARGA

Antes de conectar o desconectar, el cargador debe ser desenchufado de la red.

- Carga de una batería permanentemente colocada en un vehículo
 - a- Verificar la polaridad de los terminales de la batería. El terminal positivo "+" comúnmente tiene un diámetro más grande que lo del terminal negativo "-".
 - b- Identificar el terminal de la batería conectado al chasis (masa). Es comúnmente el terminal negativo.
 - c- Cargar una batería con la masa al terminal negativo:

- Verificar que el cable negro (conectado al terminal "-") no tiene ningún contacto con una tubería combustible o con la batería.
 - Conectar el cable rojo ("+") al terminal positivo de la batería ("+") y el cable negro ("-") al chasis del vehículo.
- d- Cargar una batería con la masa al terminal positivo :
- Verificar que el cable rojo (conectado al terminal "+") no tiene ningún contacto con una tubería combustible o con la batería.
 - Conectar el cable negro ("-") al terminal negativo de la batería ("-") y el cable rojo ("+") al chasis del vehículo.
- ❷ Carga de una batería no conectada a un vehículo
- Conectar el cable rojo ("+") al terminal positivo de la batería ("+") y el cable negro ("-") al terminal negativo de la batería ("-").
- ❸ Conexión gracias a los cables terminales
- Antes de conectar o desconectar, el cargador debe ser desenchufado de la red.
- a- Conectar el cable terminal rojo al terminal positivo de la batería.
 - b- Conectar el cable terminal negro al terminal negativo de la batería.





Después de la carga, desconectar el cargador de batería de la red y quitar la conexión del chasis y por fin la conexión de la batería en este orden.

SELECCION DEL MODO DE CARGA





Después de la conexión a la red, seleccionar el modo de carga gracias al botón 

En fin de carga, si la batería todavía está conectada, el cargador hará una carga de mantenimiento aun si el operador cambia de modo. Esta protección evita de dañar la batería.

MODE 1 (7.2/750mA)



Elegir el modo 1 gracias al botón . El indicador  se enciende. Si ningún modo siguiente es activado, el sistema electrónico inicia la carga automáticamente (750mA +/- 10%). La carga está indicada por el indicador rojo  CHARGE. Durante toda la carga, este indicador queda encendido (7.2V +/- 0.25V). El fin de carga es indicada por el verde indicador verde  CHARGE.

MODE 2 (14.4/750mA)

Elegir el modo 2 gracias al botón . El indicador  se enciende. Si ningún modo siguiente es activado, el sistema electrónico inicia la carga automáticamente (750mA +/- 10%). La carga está indicada por el indicador rojo  CHARGE. Durante toda la carga, este indicador queda encendido (14.4V +/- 0.25V). El fin de carga es indicada por el indicador verde  CHARGE.

PROTECCIONES

En caso de problemas, el cargador se pone automáticamente en protección. Para evitar un daño de la batería, el sistema se queda en esta posición hasta su intervención.

Problema	Causas	Soluciones
Indicador carga rojo parpadeante 	Corta circuito Circuito abierto Tensión batería <3.75V +/- 0.25V (para batería de 6V). <7.5V +/- 0.25V (para batería de 12V).	- Comprobar que no hay pérdida de corriente en el circuito del vehículo. - Comprobar que las pinzas estén bien conectadas. - Después de efectuar estas correcciones, si el indicador queda encendido, la batería sulfatada o dañada tiene sin duda que ser sustituida.
Indicador  y encendido.	Inversión de polaridad	Comprobar que las pinzas estén bien conectadas.

PROTECCION TERMICA

Gystech 750 es protegido por un sensor térmico. Durante toda la carga, si el cargador deviene demasiado caliente, la potencia es automáticamente reducida para preservarlo de todo daño. El cargador bascula así en carga de mantenimiento (floating). Cuando la temperatura ambiente es aceptable, GYSTECH750 asegura de nuevo su carga normal.

TIEMPO DE CARGA

Capacidad de batería (Ah)	Tiempo de carga de 20% a 80% (horas)
2	Carga 1H30 + mantenimiento
8	Carga 7H+ mantenimiento
20	Carga 16H00 + mantenimiento

DECLARACION DE CONFORMIDAD

La empresa GYS atesta que los cargadores descritos en estas instrucciones de uso está fabricado en conformidad con las directivas europeas siguientes :

- Directiva Baja Tensión : 2006/95/CE - 12/12/2006.
- Directiva CEM : 2004/108/CE - 15/12/2004.

Es para eso en conformidad con las normas armonizadas :

EN60335-1 - EN60335-2-29 - EN55014-1 - EN55014-2 - EN61000-3-2- EN61000-3-3 - EN62233.

El marcado CE fue fijado en 2016.

ZU IHRER SICHERHEIT

Wir freuen uns, dass Sie sich für ein Markengerät der Firma GYS entschieden haben und danken Ihnen für das entgegengebrachte Vertrauen. Um das Gerät optimal nutzen zu können, lesen Sie bitte die Betriebsanleitung sorgfältig durch.

BESCHREIBUNG

Das Batterieladegerät GYSTECH 750 wurde konzipiert, um wartungsfreie Bleibatterien von Motorrädern, Quads, Jet Skis, Rasenmähern, usw. mit flüssigem, Gel- oder imprägniertem Elektrolyt (AGM) von 1,2 bis 20Ah bei 6 oder 12V aufzuladen. Das Ladegerät erkennt eine Batterie, deren Spannung größer ist als 7.8 V.

HINWEISE UND WARNUNGEN





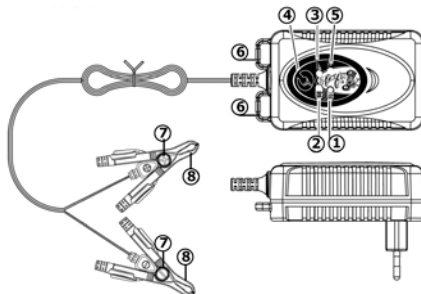

- Versuchen Sie niemals defekte oder nicht aufladbare Batterie zu laden.
- Beachten Sie den Überhitzungsschutz des Gerätes.
- Achten Sie darauf, dass das Gerät während des Ladevorganges nicht be-/verdeckt o.ä. wird.
- Achten Sie während der Ladung auf einen frei zugänglichen Netzanschluss.
- Wenn der Netzstecker beschädigt ist, muss dieser durch den Hersteller oder seinen Reparaturservice ausgetauscht werden, um Gefahren zu vermeiden.
- Lesen Sie vor dem Laden die Anweisungen. Trennen Sie das Gerät vom Stromnetz, bevor Sie Kabel und Zangen an die Batterie klemmen oder abklemmen. **Achtung:** Explosivgas - Vermeiden Sie stets Feuer und Funkenflug und sorgen Sie während der Aufladung für eine gute Belüftung.
- Öffnen Sie nicht das Gerät. Achtung: Änderungen und Eingriffe am Gerät von nicht autorisierten Personen setzen die Garantie und Konformitätserklärung der Firma GYS außer Kraft!
- Das Gerät ist ein Produkt für selektives Einsammeln (Sondermüll). Werfen Sie es daher nicht in die häusliche Mülltonne.
- Dieses Gerät darf nicht von Kindern oder Personen mit eingeschränkten körperlichen, geistigen und sensorischen Fähigkeiten oder ohne entsprechende Erfahrung und Kenntnisse benutzt werden, bis auf diese Personen beaufsichtigt werden oder sie über die Benutzung des Gerätes ordnungsgemäß instruiert worden sind.
- Kinder dürfen nicht mit dem Gerät spielen.

GERÄTEBESCHREIBUNG

a) Übersicht





b) Beschreibung der Komponenten

Nr.	Symbol	Beschreibung
1		"Modus 1" 6V Batterie (7.2V/750mA)
2		"Modus 2" 12V Batterie (14.4V/750mA)
3		Rote Anzeige Ladeanzeige
3		Grüne Anzeige Netzanzeige
3		blinkende rote Anzeige Fehler
4		Modus- Auswahltaste
5		Rote Anzeige Polaritätsfehler
6	Klemmenhalter	
7	Batterieklemmenanschluss: - Rote Batterieklemme mit "+" Pol - Schwarze Batterieklemme mit "-" Pol	
8	Rote Ladegerät клемme an "+" Pol	
8	Schwarze Ladegerät клемme an "-" Pol	

BATTERIE TYPEN & EINSTELLUNGEN

Die nachfolgenden Empfehlungen dienen lediglich als Richtwerte. Bei Fragen wenden Sie sich bitte an Ihren Händler bzw. die Serviceabteilung des Herstellers.

	Modus 7.2V /750mA Dieser Modus eignet sich für flüssige oder wartungsfreie 6V Batterien sowie die meisten Gel-Batterien von 1.2 bis 20Ah.
	Modus 14.4V/750mA Dieser Modus eignet sich für flüssige oder wartungsfreie 12V Batterien sowie die meisten Gel-Batterien von 1.2 bis 20Ah.

LADEMODUS

Trennen Sie das Gerät vom Netz bevor Sie die Batterieanschlüsse an- oder abklemmen.

- ❶ Ladung eingebauter Starterbatterien
 - a- Prüfen Sie die Polarität der Batterieanschlüsse. Der Pluspol „+“ hat meist größere Abmessungen als der Minuspol.
 - b- Wählen Sie den Pol aus, der mit der Karosserie verbunden ist. Normalerweise ist dies der Minuspol.
 - c- Ladung von Batterien mit geerdetem Minuspol:

- Achten Sie darauf, dass das schwarze Kabel keinen Kontakt zur Batterie oder Benzinleitung des Fahrzeuges hat.
 - Verbinden Sie das rote Kabel mit dem Pluspol („+“) der Batterie und das schwarze Kabel („-“) mit einer unlackierten, blanken Stelle an der Karosserie.
- d-** Ladung von Batterien mit geerdetem Pluspol:
- Achten Sie darauf, dass das rote Kabel keinen Kontakt zur Batterie oder Benzinleitung des Fahrzeuges hat.
 - Verbinden Sie das schwarze Kabel mit dem Minuspol („-“) der Batterie und das rote Kabel („+“) mit einer unlackierten, blanken Stelle an der Karosserie.
- 2** Ladung ausgebaute Batterien
- Verbinden Sie das rote Kabel („+“) mit dem Pluspol („+“) der Batterie und das schwarze Kabel („-“) mit dem Minuspol („-“) der Batterie.
- 3** Anschluss des Adapterkabels mit Ringkabelschuhen (Zubehör Nr. 12 und 13)
- a-** Verbinden Sie das rote Kabel („+“) mit dem Pluspol („+“) der Batterie
- b-** Verbinden Sie das schwarze Kabel („-“) mit dem Minuspol („-“) der Batterie





Nach der Ladung trennen Sie erst das Ladegerät vom Stromnetz, danach die Anschlussklemme, die mit dem PKW- Gehäuse verbunden ist und anschließend die Batterieklemme. Bitte gehen Sie ausschließlich in dieser Reihenfolge vor!

LADEMODUSAUSWAHL





Wählen Sie, nachdem Sie das Gerät am Stromnetz angeschlossen haben, den gewünschten Lademodus mithilfe der Modus- Auswahlstaste  aus.

Wird die Batterie nach Ladeende nicht vom Ladegerät getrennt, wechselt das Gerät automatisch in den Ladeerhaltungsmodus, auch wenn der Anwender den Lademodus ändert. Dies verhindert eine mögliche Beschädigung der Batterie.

MODUS 1 (7.2V/750mA)



Wählen Sie Modus 1 mithilfe der Modus- Auswahlstaste  aus. Die Anzeige  leuchtet. Erfolgen keine weiteren Einstellungen, startet das Gerät automatisch den Ladevorgang (750mA ± 10%). Der Ladeprozess wird mit der roten Ladeanzeige  angezeigt. Während der Ladung leuchtet die rote Anzeige durchgehend bis zur Vollladung der Batterie (7.2V ± 0.25V). Nach Ladeende leuchtet die grüne Anzeige .

MODUS 2 (14.4V/750mA)

Wählen Sie Modus 2 mithilfe der Modus- Auswahlstaste  aus. Die folgende Anzeige leuchtet . Erfolgen keine weiteren Einstellungen, startet das Gerät automatisch den Ladevorgang (750mA ± 10%). Der Ladeprozess wird mit der roten Ladeanzeige  angezeigt. Während der Ladung leuchtet die rote Anzeige durchgehend bis zur Vollladung der Batterie (7.2V ± 0.25V). Nach Ladeende leuchtet die grüne Anzeige .

SCHUTZFUNKTIONEN

Tritt ein Fehler auf, schaltet sich das Ladegerät automatisch in den Schutzmodus. Um Schäden an der Batterie zu vermeiden, bleibt das System so lange in diesem Modus, bis der Anwender eine andere Einstellung vornimmt.

Fehler	Ursache	Lösungen
Die rote Ladeanzeige  blinkt	<ul style="list-style-type: none"> - Kurzschluss - Offene Verbindung - Batteriespannung <math>< 3.75V \pm 0.25V</math> (für 6V Batterie) - Batteriespannung <math>< 7.5V \pm 0.25V</math> (für 12V Batterie) 	<ul style="list-style-type: none"> - Prüfen Sie, ob der Kurzschluss durch einen normalen oder anderweitigen Stromverbrauch des Fahrzeugs ausgelöst wurde. - Prüfen Sie, ob die Zangen richtig angeschlossen sind. - Bleibt die Anzeige auch nach den Korrekturen an, ist die Batterie entweder sulfatiert oder bereits defekt und muss ersetzt werden.
 Anzeige leuchten	Die Polarität wurde vertauscht	Prüfen Sie, ob die Zangen richtig angeschlossen sind.

ÜBERHITZUNGSSCHUTZ

Gystech 750 ist durch einen Überhitzungsschutz geschützt. Überhitzt das Gerät während des Ladeprozesses, reduziert es automatisch die Ausgangsleistung, um mögliche Schäden zu vermeiden. Sinkt die Temperatur wieder, kehrt das Gystech 750 zu seiner normalen Funktionsweise zurück.

LADEZEIT

Batteriekapazität (Ah)	Ladezeit von 20% bis 80% der Batteriekapazität (Stunden)
2	1h 30min + Erhaltungsladung
8	7h + Erhaltungsladung
20	16h + Erhaltungsladung

KONFORMITÄTSERKLÄRUNG

GYS erklärt, dass das Batterieladegerät Gystech 750 richtlinienkonform mit folgenden europäischen Bestimmungen hergestellt wurde:

- Niederspannungs- Richtlinie : 2006/95/EG - 12/12/2006
- EMV- Richtlinie: 2004/108/EG - 15/12/2004

Dieses Gerät stimmt daher mit den erweiterten Normen überein:

- EN60335-1 - EN60335-2-29 - EN55014-1 - EN55014-2 - EN61000-3-2 - EN61000-3-3 - EN62233.

CE Kennzeichnung: 2016

GARANTIE

Die Garantieleistung des Herstellers erfolgt ausschließlich bei Fabrikations- oder Materialfehlern, die binnen 12 Monate nach Kauf angezeigt werden (Nachweis Kaufbeleg). Nach Anerkenntnis des Garantieanspruchs durch den Hersteller bzw. seines Beauftragten erfolgen eine für den Käufer kostenlose Reparatur und ein kostenloser Ersatz von Ersatzteilen. Der Garantiezeitraum bleibt aufgrund erfolgter Garantieleistungen unverändert.

Ausschluss:

Die Garantieleistung erfolgt nicht bei Defekten, die durch unsachgemäßen Gebrauch, Sturz oder harte Stöße sowie durch nicht autorisierte Reparaturen oder durch Transportschäden, die in Folge des Einsendens zur Reparatur, hervorgerufen worden sind. Keine Garantie wird für Verschleißteile (z.B. Kabel, Klemmen, Vorsatzscheiben etc.) sowie bei Gebrauchsspuren übernommen.

Das betreffende Gerät bitte immer mit Kaufbeleg und kurzer Fehlerbeschreibung ausschließlich über den Fachhandel einschicken. Die Reparatur erfolgt erst nach Erhalt einer schriftlichen Akzeptanz (Unterschrift) des zuvor vorgelegten Kostenvoranschlags durch den Besteller. Im Fall einer Garantieleistung trägt GYS ausschließlich die Kosten für den Rückversand an den Fachhändler.

VOOR UW VEILIGHEID

In deze gebruiksaanwijzing kunt u de aanwijzingen over het functioneren van uw toestel en de veiligheid voorzorgsmaatregelen vinden. Dank u voor het aandachtig lezen van dit document vóór het eerst gebruik en voor het bewaren voor de herziening.

ALGEMENE OMSCHRIJVING

GYSTECH 750 is ontwikkeld voor het laden van de meeste lood-accu's met of zonder onderhoud, die gebruikt worden voor motors, quad, jet ski, maaiers en veel andere voertuigen. De accu's kunnen van verschillende types zijn, bijvoorbeeld vloeistof (vloeibaar elektrolyt), GEL (gegeleerde elektrolyt), AGM (geïmpregneerd elektrolyt). Het was ontwikkeld voor het laden en het onderhoud van de 6/12V accu's van 1,2 Ah tot 20 Ah. De lader erkent een accu met een spanning hoger dan 7.8 V.

SAFETY INFORMATION





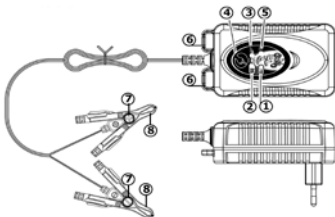

- Probeer niet om niet-oplaadbare batterijen of accu's op te laden.
- Gebruik het niet voor het laden van de elektrische apparaten met lage spanning.
- Geschikt voor het binnenshuis gebruik.
- Bedek de lader niet tijdens het gebruik.
- Het toestel dient zodanig aangesloten worden dat het mogelijk is deze, indien nodig, meteen uit te kunnen schakelen.
- Gebruik de geschikte maat zekering die op de lader aangegeven staat.
- Als de voedingskabel beschadigd is, dient deze vervangen te worden door de fabrikant, zijn reparatie dienst of een gekwalificeerde technicus, om gevaar te vermijden.
- Voor starten met laden lees de handleiding aandachtig door. Koppel de stroomvoorziening voor het aansluiten of loskoppelen van de aansluitingen op de accu.
- **Waarschuwing:** Explosieve gas, vermijd vuur en vonken. Tijdens laden zorg voor voldoende ventilatie.
- Het laden moet worden uitgevoerd in een beschutte plaats met voldoende ventilatie.
- Afzonderlijke inzameling vereist. Gooi het niet in het huishoudelijk afval.
- Dit apparaat is niet bedoeld voor gebruik door personen (inclusief kinderen) met verminderde lichamelijke, zintuiglijke of geestelijke vermogens, of gebrek aan ervaring en kennis, tenzij ze de instructies over het gebruik van het apparaat hebben ontvangen of onder toezicht zijn geplaatst van een persoon die verantwoordelijk is voor hun veiligheid.
- De kinderen moeten onder toezicht staan om ervoor te zorgen dat ze niet met het apparaat spelen.

AANWIJZINGEN EN ACCESSOIRES

a) Aanwijzing:





b) Omschrijving van accessoires

N°	State	Algemene omschrijving
1		"Modus 1" 6V accu(7.2V/750mA)
2		"Modus 2" 12V accu (14.4V/750mA)
3		Rood lampje Aan het laden
3		Groen lampje Einde laden
3		Rood lampje knippert Fout
4		Selectie knop
5		Rood lampje Polariteitsfout
6	Klem houder	
7	Poolklem aansluitkabel "+" pool (rood) met poolklemmen "- " pool (zwart) met poolklemmen	
8	Laadklem "+"pool	
8	Laadklem "- "pool	

ACCU SOORT & INSTELLINGEN

De volgende aanbevelingen zijn indicatief. Voor meer informatie verwijzen wij u naar de instructies van de fabrikant van uw accu.

	Modus 7.2 V /750 mA Deze modus is geschikt voor de vloeibare of zonder onderhoud accu's en voor de meeste GEL accu's van 1,2 tot 20 Ah..
	Modus 14.4 V/750 mA Deze modus is geschikt voor de vloeibare of zonder onderhoud accu's en voor de meeste GEL accu's van 1,2 tot 20 Ah.

LADEN

Voor het aansluiten / loskoppelen, moet de lader losgekoppeld worden van het stopcontact.

- ❶ Laden van een accu die aangesloten is op het voertuig
 - a- Controleer de polariteit van de accupolen. De pluspool ("+") is in algemeen breder dan de negatieve pool.
 - b- Identificeer de accupool die aangesloten is op een chassis van het voertuig (massa). Het is meestal de negatieve pool.
 - c- Het opladen van een accu met de massa aan de negatieve pool:
 - Controleer of de zwarte kabel (aangesloten op de "- " pool) niet in contact is met de brandstofleiding of de accu.



- Sluit de rode kabel ("+") op de positieve pool van de accu ("+"), en vervolgens de zwarte kabel ("-") aan de chassis van het voertuig.
- d- Het opladen van een accu met de massa aan de positieve pool:
 - Controleer of de rode kabel (aangesloten op de "+" pool) niet in contact is met de brandstofleiding of de accu.
 - Sluit de zwarte kabel op de negatieve pool van de accu ("-"), en vervolgens de rode kabel ("+") aan de chassis van het voertuig.
- ② Het opladen van een accu die niet aangesloten is aan het voertuig.
Sluit de rode kabel ("+") op de positieve pool ("+"), en vervolgens de zwarte kabel ("-") aan de negatieve pool van de accu.
- ③ Makkelijk aansluiten via de kabels met accupookklemmen (acc.n°12 en 13)
 - 1- bevestig de rode klem kabel op de positieve pool van de accu.
 - bevestig de zwarte klem kabel op de negatieve pool van de accu.

Na het opladen, haal eerst de lader uit het stopcontact, verwijder vervolgens de chassis-verbinding en aan het einde de accu-verbinding.

LAAD MODUS SELECTIE

Na het aansluiten op het stopcontact, selecteer de laad modus met behulp van de knop . Mocht de accu aan het einde van het laden nog steeds verbonden is, zal de lader een onderhoudsladen uitvoeren, zelfs als de gebruiker van de modus verandert. Deze beveiliging vermijdt de beschadiging van de accu.

MODUS (7.2V/750mA)



Selecteer Modus 1 met de knop  to select Mode 1. Het lampje  gaat aan. Als er geen modus is ingeschakeld, zal het elektronische systeem automatisch opladen (750mA ± 10%).

Het laden wordt aangegeven door het rood "Charge" LED. 

Tijdens het laden blijft dit rood lampje aan totdat de accu wordt opgeladen (7.2V±0.25V). Het

einde van het laden wordt aangegeven door het groen "Charge" LED. 

MODUS (14.4V/750mA)

Selecteer Modus 2 met de knop  Het volgende lampje  gaat aan. Als er geen modus is ingeschakeld, zal het elektronische systeem automatisch opladen (750mA ± 10%). Het laden wordt



aangegeven door het rood "Charge" LED 

Tijdens het laden blijft dit rood lampje aan totdat de accu wordt opgeladen (14.4V±0.25V). Het

einde van het laden wordt aangegeven door het groen "charge" LED. 

BEVEILIGINGEN

In geval van problemen, schakelt de lader automatisch over op beveiliging . Om schade aan de accu en de lader te voorkomen, zal het systeem in deze positie blijven totdat de gebruiker ingrijpt.

Problemen	Oorzaken	Oplossingen
Het rood laadlampje knippert 	<ul style="list-style-type: none"> ▪ Kortsluiting ▪ Open circuit ▪ Accu spanning < 3.75V ± 0.25V (voor 6V. accu) < 7.5V ± 0.25V (voor 12V. accu) 	<ol style="list-style-type: none"> 1- Controleer of er geen normaal of afwijkend gebruik is van het circuit van het voertuig 2- Controleer of de klemmen goed aangesloten zijn 3- Na deze correcties, als het licht blijft branden, dient u de gesulfateerde of verslechterde accu te vervangen
De verlichting  staat aan	Verkeerde laad modus (12V ipv 6V)	Selecteer de geschikte laad modus

THERMISCHE BEVEILIGING

De Gystech 750 heeft een temperatuur sensor. Als de lader gedurende het laden te warm wordt, vermindert hij de laadstroom om zichzelf te beschermen.. De lader en schakelt over naar druppelladen (floating). Zodra de omgevingstemperatuur weer aanvaardbaar wordt hervatten Gystech 750 het normaal laden.

LAADTIJD

Capaciteit Accu (Ah)	Laadtijd van 20% tot 80% (uren)
2	1u30 laden + druppelladen
8	7u laden + druppelladen
20	16u laden + druppelladen

CERTIFICAAT VAN OVEREENSTEMMING

GYS verklaart dat de in deze handleiding beschreven lader is vervaardigd in overeenstemming met de eisen van de volgende Europese richtlijnen:

- Lage spanning richtlijn: 2006/95 / CE van 12/12/2006
- EMC-richtlijn: 2004/108 / CE - 15/12/2004.

Daardoor zijn ze in overeenstemming met de geharmoniseerde normen:

- EN60335-1 - EN60335-2-29 – EN55014-1 - EN55014-2 – EN61000-3-2
- EN61000-3-3 – EN62233.

De CE markering werd in 2016 aangebracht.

PER LA VOSTRA SICUREZZA

Questo manuale contiene le indicazioni sul funzionamento del caricabatterie e le precauzioni da seguire per la sicurezza. Leggetelo attentamente prima dell'uso e conservatelo con cura per poterlo consultare in futuro.

DESCRIZIONE GENERALE

GYSTECH 750 è stato sviluppato per ricaricare la maggior parte delle batterie al piombo senza manutenzione, usate solitamente per le moto, i quad, moto d'acqua, tosaerba e per numerosi altri veicoli. Queste batterie possono essere di differente tipologia, ad esempio: liquide (elettrolito liquido), GEL (elettrolito gelificato), AGM (elettrolito gelificato). È stato concepito per la ricarica e per il mantenimento in carica delle batterie 6/12V da 1,2 Ah a 20 Ah. Il caricabatterie individua una batteria la cui tensione è superiore a 7.8 V.

SICUREZZA

- Non provare a ricaricare pile e batterie non ricaricabili.
- Non utilizzare per alimentare apparecchi elettrici in bassa tensione.
- Adatto per un uso in interno.
- Non coprire il caricabatterie durante l'utilizzo.
- Il caricabatterie deve essere posizionato in modo tale che la presa di corrente sia accessibile.
- Rispettare il tipo di fusibile indicato sul caricabatterie.
- Se il cavo di alimentazione è danneggiato, esso deve essere sostituito dal fabbricante, dal suo servizio post-vendita o da persone di qualifiche simili per evitare pericoli.
- Prima della carica leggere le istruzioni. Scollegare l'alimentazione prima di collegare o scollegare le connessioni sulla batteria. Attenzione : Gas esplosivo, evitare le fiamme e le scintille. Assicurare un'aerazione sufficiente durante la carica.
- La carica dev'essere effettuata in un locale riparato, sufficientemente aerato o appositamente allestito.
- Prodotto soggetto a raccolta differenziata. Non smaltire con i rifiuti domestici.
- Questo dispositivo non è stato creato per essere usato da persone (bambini compresi) le quali capacità fisiche, sensoriali o mentali siano ridotte, né da persone senza esperienza o conoscenze sul soggetto, tranne se esse hanno potuto beneficiare, dell'intermediazione di una persona responsabile della loro sicurezza, di supervisione o istruzioni preventive sull'uso del dispositivo.
- È consigliato sorvegliare i bambini per assicurarsi che non giochino con il dispositivo.

a) Indicazioni:

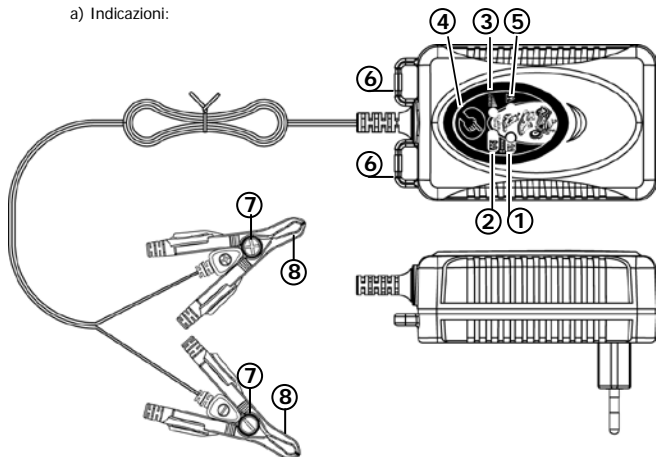



b) Descrizione degli accessori

N°	Spia	
1		*Mode 1" batteria 6V (7.2V/750mA)
2		"Mode 2" batteria 12V (14.4V/750mA)
3		Spia rossa Carica in corso
3		Spia verde Carica terminata
3		Spia rossa lampeggiante Errore
4		Tasto di selezione
5		Spia rossa Errore di polarità

6	Supporto morsetto
7	Cavo di connessione con connettore ad occhiello : terminale "+" (rosso) con connettore ad occhiello terminale "-" (nero) con connettore ad occhiello
8	Morsetto di carica per terminale "+"
8	Morsetto di carica per terminale "-"

TIPI DI BATTERIE E REGOLAZIONI

Le seguenti raccomandazioni sono indicative. Per maggior precisione vogliate far riferimento alle istruzioni del fabbricante della vostra batteria.

	Mode 7.2 V /750 mA Questa modalità è adatta per le batterie a liquido o senza manutenzione e per la maggior parte delle batterie a GEL da 1,2 a 20 Ah.
	Mode 14.4 V/750 mA Questa modalità è adatta per le batterie a liquido o senza manutenzione e per la maggior parte delle batterie a GEL da 1,2 a 20 Ah.

CARICA

Prima di qualsiasi collegamento/scollegamento il caricabatterie dev'essere scollegato dalla presa di corrente.

- ❶ Carica di una batteria installata su un veicolo
 - a- Verificare la polarità dei terminali della batteria. Il terminale positivo ("+") di solito è più largo di quello negativo.
 - b- Identificare il terminale della batteria collegato al telaio del veicolo (massa). Di solito è il terminale negativo.
 - c- Caricare una batteria con la massa sul terminale negativo:
 - Verificare che il cavo nero (connesso al terminale "-") non sia a contatto con nessuna canaletta di carburante, col serbatoio o con la batteria.
 - Collegare il cavo rosso ("+") al terminale positivo della batteria ("+") e il cordone nero ("-") al telaio del veicolo.
 - d- Caricare una batteria con la massa sul terminale positivo:
 - Verificare che il cavo rosso (connesso al terminale "+") non sia a contatto con qualsiasi canaletta di combustibile, serbatoio o con la batteria.
 - Collegare il cavo nero al terminale negativo e il cavo rosso ("+") al telaio del veicolo.
- ❷ Caricare una batteria non collegata al veicolo.
Collegare il cavo rosso ("+") sul terminale positivo ("+") della batteria e il cavo nero ("-") sul terminale negativo ("-") della batteria.
- ❸ Collegamento con cavi a connettori ad occhiello (acc. n°12 et 13)
 - 3- collegare il cavo con connettore ad occhiello rosso al terminale positivo della batteria
 - 4- collegare il cavo con connettore ad occhiello nero al terminale negativo della batteria

Dopo la carica, scollegare il caricabatterie dalla rete di alimentazione, poi scollegare i cavi dal telaio del veicolo e infine il collegamento alla batteria in questo preciso ordine.

SELEZIONE DELLA MODALITA' DI CARICA

Dopo il collegamento alla presa di corrente, selezionare la vostra modalità di carica con l'aiuto del pulsante. 

A fine carica, se la batteria è ancora collegata, il caricabatterie effettuerà una carica di mantenimento anche se l'utilizzatore cambierà modalità. Questa protezione evita di danneggiare la batteria.

MODE 1 (7.2/750mA)

Selezionare con il pulsante  la modalità Mode 1.



La spia  si accende. Se successivamente non viene selezionata nessun' altra modalità, il sistema elettronico avvierà automaticamente la carica (750mA \pm 10%). La carica è indicata dalla spia rossa "Charge".

Durante tutta la carica questa spia resterà accesa finché la batteria sarà ricaricata (7,2V \pm 0.25V).

La fine della carica è indicata dalla spia "charge" che diventa verde. 

MODE 2 (14.4/750mA)

Selezionare con il pulsante  la modalità Mode 2.



La spia  si accende. Se successivamente non viene selezionata nessun' altra modalità, il sistema elettronico avvierà automaticamente la carica (750mA \pm 10%). La carica è indicata dalla spia rossa "Charge". 

Durante tutta la carica questa spia resterà accesa finché la batteria sarà ricaricata (14.4V \pm 0.25V).

La fine della carica è indicata dalla spia "charge" che diventa verde. 

PROTEZIONI

In caso di problema, il caricabatterie si metterà automaticamente in protezione. Per evitare di danneggiare la batteria il sistema resterà in questa posizione fino all'intervento dell'utilizzatore.

Problemi	Cause	Rimedi
Spia di carica  rosso lampeggiante	<ul style="list-style-type: none"> ▪ Cortocircuito ▪ Circuito aperto ▪ Tensione batteria < 3.75V \pm 0.25V (per batt. 6V) < 7.5V \pm 0.25V (per batt. 12V) 	<ol style="list-style-type: none"> 1- Verificare che non ci sia perdita di corrente nel circuito del veicolo. 2- Verificare che i morsetti siano ben collegati. 3- Dopo queste correzioni, se la spia resta accesa, la batteria solfatata o deteriorata è senza dubbio da sostituire.
	Mode charge erroné : (12V au lieu de 6V)	Selezionare la modalità di carica appropriata.
Spia  e  accesa	Inversione di polarità	Verificare che i morsetti siano correttamente collegati.

PROTEZIONE TERMICA

Il Gystech 750 è controllato da un sensore di temperatura. Per tutta la durata della carica, se il caricabatteria diventa troppo caldo, la potenza fornita viene automaticamente ridotta per preservarlo da qualsiasi danno. Il caricabatterie passa in carica di mantenimento (floating). Quando la temperatura sarà ritornata accettabile, Gystech 750 riprenderà la sua carica normale.

TEMPO DI CARICA

Capacità Batteria (Ah)	Tempo di carica da 20 % a 80% (ore)
2	Carica 1H30 + carica di mantenimento
8	Carica 7H + carica di mantenimento
20	Carica 16H + carica di mantenimento

DICHIARAZIONE DI CONFORMITA'

La società GYS attesta che il caricabatterie descritto in questo manuale è fabbricato in modo conforme alle esigenze delle direttive europee seguenti :

Direttiva Bassa Tensione : 2006/95/CE - 12/12/2006

Direttiva CEM : 2004/108/CE - 15/12/2004

Ed è dunque conforme alle norme armonizzate :

EN60335-1, EN60335-2-29 - EN55014-1 - EN55014-2 - EN61000-3-2

EN61000-3-3 - EN62233.

Il marchio CE è stato apposto nel 2016.

**SPÉCIFICATIONS TECHNIQUES / TECHNICAL FEATURES / ESPECIFICACIONES
TECNICAS / TECHNISCHE EIGENSCHAFTEN / TECHNISCHE SPECIFICATIES /
CONDIZIONI DI GARANZIA**

Tension d'entrée AC / Input Voltage AC/ Netzspannung / Tensión de entrada AC / Ingaande spanning AC	220-240VAC, 50/60Hz
Tension de sortie / Output Voltage / Ausgangsspannung / Corriente de entrada / Uitgaande spanning	Nominal / Nominal / Nominal (zwischen 6 und 12V umschaltbar)/ De vacio: 12V
Courant d'entrée / Input Current/ Eingangsstrom / Tensión de salida / Ingang stroom	190mA RMS max
Rendement / Efficiency / Wirkungsgrad / Rendimiento / Opbrengst	>70%
Tension de charge / Charging Voltage / Ladespannung / Tensión de carga / Laadspanning	14.4V±0.25V (12V) or 7.2V±0.25V (6V)
Courant de charge / Charging Current / Ladestrom / Corriente de carga / Laadstroom	750mA±10%
Consommation Batteries au repos / Back Current Drain / Erhaltungsladung / Consumo baterías al descanso / Accu verbruik in de ruststand	<35 mA
Ondulation / Ripple / Welligkeit/Ondulación / Golving	Max 150mV, 0.2A
Temperature ambiante / Ambient Temperature / Zugelassene Betriebstemperatur / Temperatura ambiente / Omgevingstemperatuur	-20°C to 50°C / van -20°C tot 50°C
Type de batteries / Type of Batteries / Batterietypen / Tipo de baterías / Accu soort	Batterie au plomb 6/12V (électrolyte liquide, sans entretien, AGM, gel) / 6/12V Lead-acid batteries (WET, MF, AGM and GEL) / Bleibatterie 6/12V (mit Gel-Elektrolyt, wartungsfrei, AGM, Gel) /Bateria al plomo 6V y 12V (electrolito líquido, sin mantenimiento, AGM, gel) / 6/12V lood accu (vloeibare elektrolyt, onderhoudsvrij, AGM, gel)
Capacité batterie / Battery Capacity / Batteriekapazität / Capacidad de batería / Accu capaciteit	1.2-20Ah
Dimensions (LxPxH) / Dimensions (LxWxH) / Abmessungen (LxPxH) / Dimensiones (LxIxH) / Afmetingen (BxLxH)	100x65x38mm
Indice de protection / Housing Protection / Schutzklasse / Indicio de protecció / Beschermingsklasse	IP60 (Protégé contre la poussière /Dust and Splash proof / Schutz vor Staub und Spritzwasser / protegido contra el polvo) / (Beschermd tegenstof)
Poids / Weight / Gewicht / Peso / Gewicht	0.190kg
Niveau de bruit / Noise Level / Lautstärke / Nivel de ruido / Geluidsniveau	<50 dB (relevé à une distance de 50cm) <50 dB (Tested from a distance of 50cm) <50 dB (aus einer Entfernung von 50cm)/ (a los 50cm) <50 dB (getest op een afstand van 50cm)
Courbe de charge/ Charging process / Ladekennlinie / Curve de carga / Laadcurve	Selon les sélections, voir texte/ Depends on charging mode, cf text / Abhängig von Modiwahl, siehe Anleitung / Según las selecciones, ver el texto / Afhankelijk van de selectie, zie tekst

